

HMA LIFT 25

HMA LIFT 25

- ▶ Stufenlos höhenverstellbares Liftsystem mit innenliegender Kabelführung für Flachbildschirme und Steuergehäuse
- ▶ *Infinitely variable lift system with internal cable ducting for flat screens and control boxes*



Ihr Systempartner

gbm

Lehmkuhlenweg 16 | 41065 Mönchengladbach
Fon +49 2161. 308990 | Fax +49 2161. 308991
www.gbm.de | sales@gbm.de

Der höhenverstellbare Tragarm HMA Lift 25 bietet Ihnen folgenden Nutzen:
Height adjustable suspension system HMA Lift 25 presents the following benefits:



- ▶ 7 verschiedene Gewichtsbereiche mit Traglasten von bis zu 31 kg
7 different loading capacities with payloads of up to 31 kg
- ▶ Vertikaler Schwenkwinkel +/- 40° mit stufenlos einstellbarer Hubbegrenzung bis auf +/- 0°
Vertical stroke +/- 40° with infinitely adjustable stroke limiter up to +/- 0°
- ▶ Optional mit Vertikalbremse
Option: Blocking of the vertical stroke
- ▶ Von aussen in 30° Schritten versetzbare Drehbereichsbegrenzung des horizontalen Schwenkwinkels
Outside mounted rotation limiter in steps of 30° of the horizontal swivel range
- ▶ Größtmögliche Flexibilität durch stehende und hängende Montage sowohl am Kopf- als auch am Fußlager
Greatest possible flexibility by desk and hanging mounting both at the head joint and the foot joint
- ▶ 4 verschiedene Systemlängen von 500mm bis zu 950mm
4 different system length from 500 mm up to 950 mm

- ▶ Leicht zugänglicher Kabelkanal für innenliegende Kabelführung mit hohem Kabelvolumen
Easy access cable duct for internal cable management with high cable volume
- ▶ Standardfarbe: Verkleidung RAL 7035 (Lichtgrau), Kopf und Fußlager: RAL 7016 (Anthrazitgrau)
Standard colour: Cover RAL 7035 (light gray), Head and foot joint RAL 7016 (anthracite gray)

System erweiterbar mit dem HASEKE Tragarmsystem HMA HLT
System upgradable with suspension system HMA HLT

DETAILS

DETAILS



SPEZIFIKATIONEN / SPECIFICATIONS

- ▶ Vertikaler Schwenkwinkel +/- 40°
Vertical stroke +/- 40°
- ▶ Stufenlos einstellbare Schwenkwinkelbegrenzung bis +/- 0°
Continuously adjustable stroke limiter for the vertical stroke up to +/- 0°
- ▶ Automatische Blockierung der Vertikalbewegung in jeder Position über den gesamten Hub (option)
Automatic blocking of the vertical stroke in each position over the entire stroke
- ▶ Von aussen versetzbare Drehbereichsbegrenzung des horizontalen Schwenkwinkels, in 30° Schritten montierbar
Outside mounted rotation limiter in steps of 30°



KABELVOLUMEN / CABLE CAPACITY

- ▶ Leicht zugängliche, innenliegende Kabelführung
Easy access cable duct for internal cable management
- ▶ Hohes Kabelvolumen mit Ø 40 mm zur Stecker montage
High cable volume with a diameter of 40 mm for connector clearance



ADAPTIONEN / ADAPTION OPTIONS

- ▶ Kopflager mit Aufnahme für 48mm Rundrohr mit innenliegender Kabelführung
Head joint with adapter for 48 mm circular tube with internal cable routing
- ▶ Monitoradaption über Dreh- Neigkupplung
Connects to monitors via Tilt- / Swivel-Joint
- ▶ System erweiterbar mit dem Tragarmsystem HMA HLT
System upgradable with suspension system HMA HLT

SYSTEMLÄNGEN / SYSTEM LENGTH

- ▶ 4 verschiedene Systemlängen: 500, 650, 800 und 900 mm
4 different system length: 500, 650, 800, 950 mm

BEISPIELKONFIGURATION / EXAMPLE CONFIGURATION

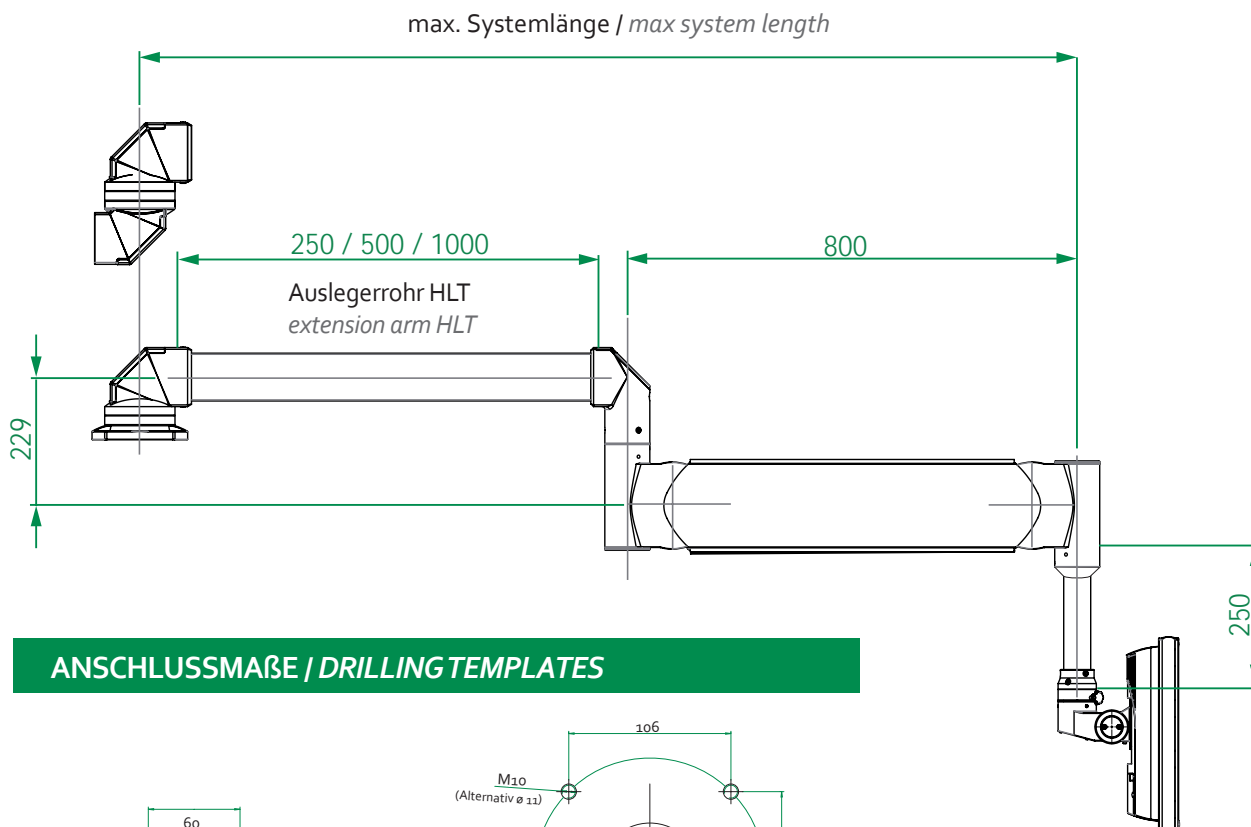

ANSCHLUSSMAßE / DRILLING TEMPLATES

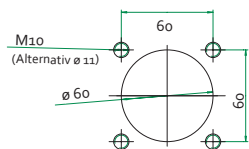

HLT Wandgelenk / Wall joint
Art. Nr. / Part No.: 40102-01

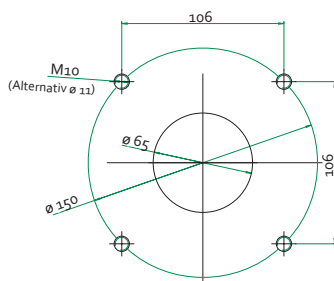

HLT Aufsatzgelenk / Setup joint
Art. Nr. / Part No.: 40101-01

- ▶ Alle Angaben in mm
All specifications in mm
- ▶ Weitere Informationen zu den HLT Tragarmkomponenten finden Sie im HLT Prospekt
More information about the suspension system HLT you will find in the HLT brochure

HUB / STROKE

Schwenkwinkel Swivel angle	500	650	800	950
+40°	215 mm	310 mm	410 mm	500 mm
-40°	215 mm	310 mm	410 mm	500 mm

Ihr Systempartner



Lehmkuhlenweg 16 | 41065 Mönchengladbach
Fon +49 2161. 308990 | Fax +49 2161. 308991
www.gbm.de | sales@gbm.de

Vertriebspartner in Ihrer Nähe finden Sie unter / Details of your local sales partner can be found at www.haseke.de

HMA Lift 25 ist ein Produkte aus der Industry-Produktlinie der / HMA Lift 25 is a product from the Industry range of

Haseke GmbH & Co. KG • Sandtrift 1 / 32457 Porta Westfalica • Telefon: +49 (0) 5731 - 7607 - 0 / Telefax: +49 (0) 5731 - 7607 - 50 • info@haseke.de • www.haseke.de

Ein Unternehmen der GESCO-Gruppe / A GESCO group company

Technische Änderungen und Irrtümer vorbehalten / Subject to technical change without notice, errors excepted