

## Konfigurations-Formular für Liftsysteme

Firma	Abteilung	Ansprechpartner
Straße	PLZ	Ort
Telefon	Fax	Email
Kommission	Stückzahl	Kundennummer (falls vorhanden)

**Traglast:**            kg (Montierte Komponente inkl. Gehäuse)    **Kabelvolumen:**            ø mm            **Steckergröße (B x H):**            mm

**Systemlänge L:**            mm

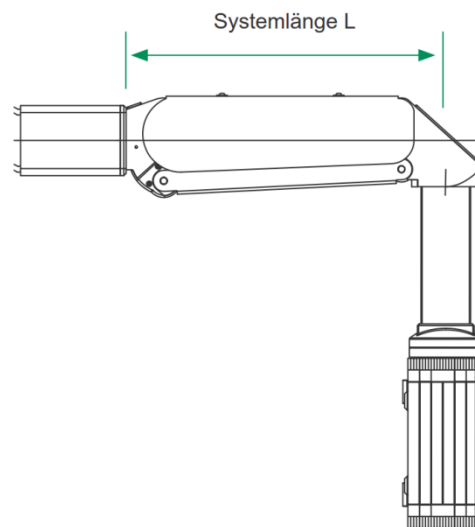

**Gesamthub H:**            mm

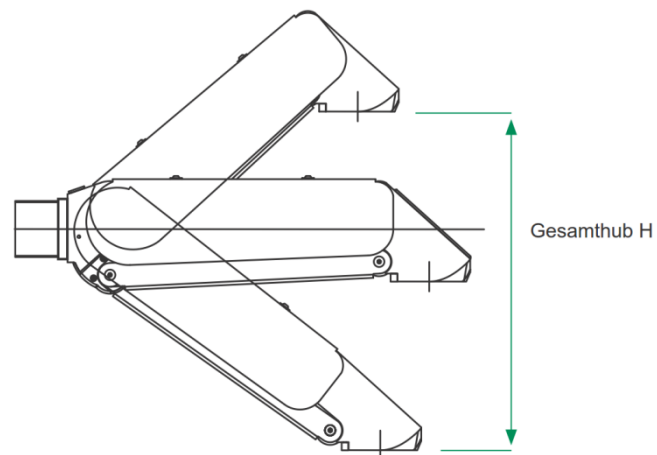

**Modell Liftsystem:**            HMA Lift 350            HMA Lift 380

Die eingegebenen Daten können mit diesem PDF-Dokument abgespeichert werden. Bitte senden Sie das Dokument anschließend per E-Mail an [sales@gbm.de](mailto:sales@gbm.de). Alternativ können Sie das Dokument auch ausdrucken und per Fax an die Nummer 02161-30899-1 senden. Wir werden Ihre Anfrage so schnell wie möglich bearbeiten.